

MAGNETBORMASKIN ELEMENT 50 PM

Rotabroach®



BESKRIVELSE

ELEMENT 50PM er en allsidig og fleksibel maskin med morsekon 2 innfesting. Element 50PM har 2 svingbare permanentmagneter som gjør at maskinen enkelt kan plasseres på kuede overflater, rør (>Ø89mm) og tynnplate (>3mm). Maskinen har hastighetsregulering og revers. Brukes med både kjerne- og spiralbor, gjengetapper, brotsjer og forsenerer. Drillchuck medfølger. Matchåndtaket kan flyttes fra side til side. 80mm bordyde forutsetter bruk av delt senterspiss.

Adapter for boring av platetykkelser over 55mm med hel senterspiss er tilleggsutstyr.

UTSTYR

- Maskinkoffert i plast
- Morsekon 2 til 3/4" Weldon adapter (55mm bordybde)
- Ø13mm borchuck med adapter og nøkkel
- Nødvendige unbrako-nøkler
- Sikkerhetsstropp, vernebriller og ekstra børster
- Norsk brukerveiledning

MÅLESKISSE

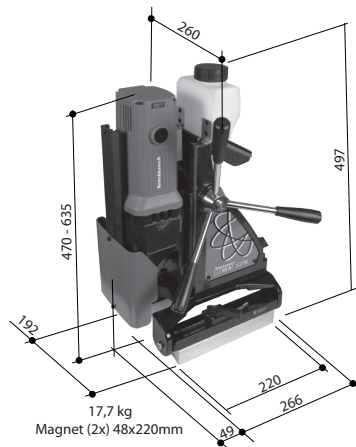

SPESIFIKASJON

Varenavn: **Rotabroach Element 50 PM**
Varenummer: **100 0442**

Spindelboring: Morsekon 2
Kjernebor: Ø50 x 55 (80*) mm
Spiralbor: Ø23 mm
Forsenker: Ø30 mm
Gjengetapp: M20
Brotsj: ---

Slaglengde: 140 mm
Vandring utstøter: 55 mm (std. adapter)

Motor - spenning: 230V - 50-60Hz
Motor - output: 1500 Watt

Turtall: 1. gir 100 - 265 RPM
2. gir 200 - 500 RPM
3. gir ---
4. gir ---

Magnetfot: 2 stk. 48 x 220 mm
Holdekraft: 8.430 N

Lengde: 315 mm
Høyde: 470-635 mm
Bredde: 260 mm
Vekt: 17,7 kg

Støynivå: 87,0 dB(A)
Vibrasjonsnivå: 3,5 m/s²

* med delt senterspiss eller lengre adapter (ekstraustyr)